

30度梯形丝杠用块状螺帽

- 加高方型/滑块加宽型/自润滑型 -



CAD数据文件夹名: 11_Slide_Screws

无需螺帽支架即可使用。可缩短设计时间、组装时间。

Order 订货范例 型式(Type · d) **MTSBNR28** **MTSMHR20**

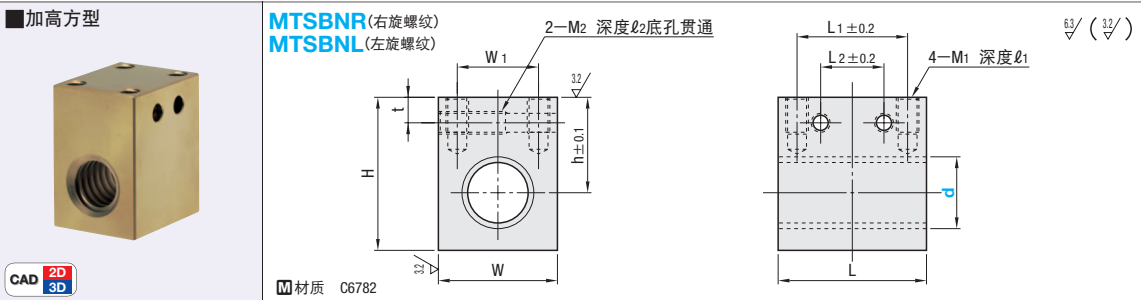

型式	螺距	h	W	H	L	L1	L2	W1	M1	l1	M2	l2	t	动态容许推力 (kN)	重量 (g)
MTSBNR (右旋螺纹)	10	2	20	20	30	24	16	12	M4	8	-	-	6	2.55	100
	12	2	23	22	34	30	21	13	M5	10	M5	15	6	3.92	150
	14	3	27	28	41	35	25	18	M6	12	M6	18	7	4.90	140
	16	3	27	28	41	35	25	18						6.67	260
	18	4	29	32	45	40	30	16						8.72	380
	20	4	29	32	45	40	30	16						9.81	360
MTSBNL (左旋螺纹)	22	5	30	36	48	50	40	20	M8	16	M8	22	8	12.36	580
	25	5	30	36	48	50	40	20						14.22	540
	28	6	38	44	60	62	50	25						20.05	1050
	32	6	38	44	60	62	50	25						22.81	970

Delivery 交货期 **库存品** 隔日上海·广州发货 P.83 (17:00前订购的库存品可当日发货。)

数量分类: 标准订购 小单 (1~15), 特殊订购 大单 (16~)

交货期: 通常 另行报价

超过表中所示的数量时, 请在WOS中确认。 P.83

请询价 下述2种方法: Web报价, FAX报价

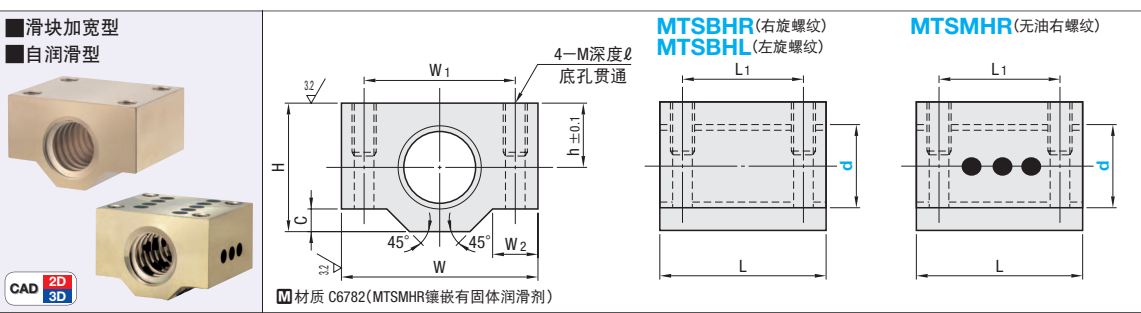

型式	螺距	h	W	H	L	L1	W1	W2	C	M	l	动态容许推力 (kN)	重量 (g)
MTSBHR (右旋螺纹)	*10	2	10	30	20	24	16	20	8	M4	8	2.55	87
	*12	2	11	38	22	30	20	26	10	M5	10	3.92	147
	*14	3	11	38	22	30	20	26	10	M5	10	4.90	140
MTSBHL (左旋螺纹)	*16	3	14	44	28	35	24	32	10	M5	10	6.67	267
	18	4	16	48	32	40	28	36	11	M6	12	8.72	375
MTSMHR (无油右旋螺纹)	*20	4	16	48	32	40	28	36	11	M6	12	9.81	357
	22	5	20	62	38	50	34	46	14	M8	16	12.36	670
	*25	5	20	62	38	50	34	46	14	M8	16	14.22	629
	28	5	25	68	47	56	40	52	14	M8	16	17.95	1041
	*32	6	25	68	47	56	40	52	14	M8	16	21.08	970

MTSMHR仅为带*符号的尺寸

Delivery 交货期 **库存品** 隔日上海·广州发货 P.83 (17:00前订购的库存品可当日发货。)

数量分类: 标准订购 小单 (1~30), 特殊订购 大单 (31~)

交货期: 通常 另行报价

超过表中所示的数量时, 请在WOS中确认。 P.83

请询价 下述2种方法: Web报价, FAX报价

30度梯形丝杠用无油螺帽的特长

根据右面磨损试验的图表可判断, MISUMI的自润滑螺帽, 和每45小时供给1次润滑脂所得到的效果是相同的。涂沫初期磨合润滑脂后, 能进行不供油运转。尤其用于低速运转时, 能发挥高性能。

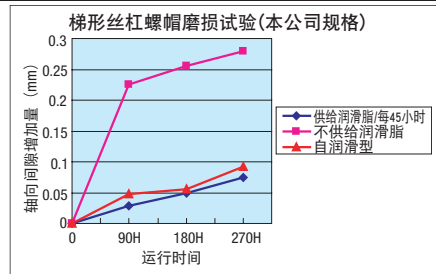

试验条件: 试样 丝杠轴: MTSRW10-270
螺帽: MTSFR10-MTSMR10(自润滑型) 载重 220N 轴转速 1500rpm

30度梯形丝杠用螺帽支架/滑块加宽型用调整环

CAD数据文件夹名: 11_Slide_Screws

Order 订货范例 型式(1Type · 2No.) - 3H - 4T **DNBB315** **MTKL2** - 30 - 3.5

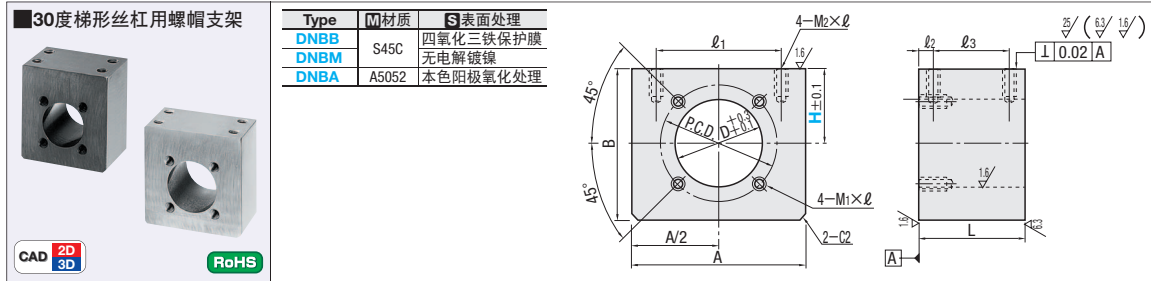

型式	螺距	h	A	B	P.C.D.	M1 x l	D	l1	L	l2	l3	M2 x l	适用螺帽				
DNBB DNBM DNBA	264	20	25	30	40	40	H+20	26	M4 x 7	20	30	24	6	12	M4 x 8	10	
	315	23	25	30	40	50	H+23	31	M5 x 7	22	35	30	8	14	M5 x 10	12 · 14	
	386	27	30	35	50	60	H+27	38	M6 x 10	28	45	34	10	18	M6 x 12	16	
	426	29	30	35	40	50	65	H+29	42	M6 x 10	32	50	39	12	23	M6 x 12	18 · 20
	476	32	35	40	50	70	H+32	47	M8 x 12	36	50	46	14	30	M8 x 16	22 · 25	
	588	40	45	50	60	80	H+40	58	M8 x 12	44	60	48	16	32	M8 x 16	28 · 32	
	668	43	45	50	60	86	H+43	66	M10 x 14	52	65	52	18	36	M10 x 20	36	
	7610	50	55	60	70	100	H+50	76	M10 x 14	58	75	60	20	40	M10 x 20	40	
	8510	58	60	70	116	116	H+58	85	M10 x 14	68	85	70	22	50	M10 x 20	50	

请与圆法兰型梯形丝杠螺帽、方法兰型梯形丝杠螺帽组合使用。

Delivery 交货期 **13** 天发货 上海·广州发货

Alterations 追加加工 型式: DNBB264 - 25 - HC22.5 5天发货

Alteration Code **Spec.**

数量分类	标准订购	特殊订购
数量	1~30	31~
交货期	通常	另行报价

超过表中所示的数量时, 请在WOS中确认。 P.83

请询价 下述2种方法: Web报价, FAX报价

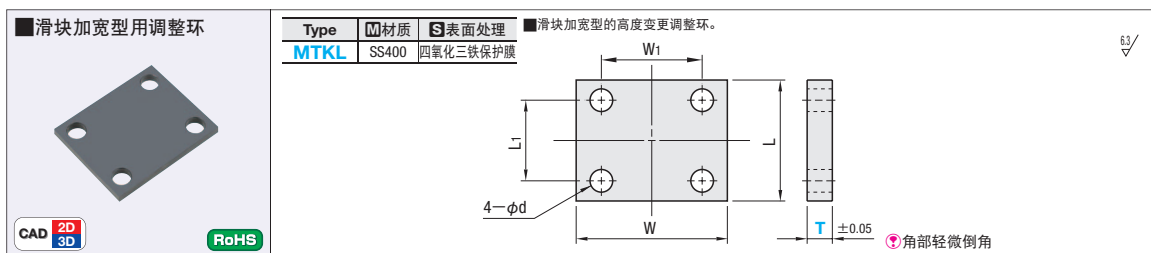

型式	螺距	h	W	L	W1	L1	d	
MTKL	1	2	10	30	24	20	16	4.5
	2	2	12 · 14	38	30	26	20	5.5
	3	3	16	44	35	32	24	6.5
	4	4	18 · 20	48	40	36	28	9
	5	5	22 · 25	62	50	46	34	9
	6	6	28 · 32	68	56	52	40	9

Delivery 交货期 **13** 天发货 上海·广州发货

数量分类: 标准订购 小单 (1~30), 特殊订购 大单 (31~)

交货期: 通常 另行报价

超过表中所示的数量时, 请在WOS中确认。 P.83

请询价 下述2种方法: Web报价, FAX报价

10 台形ねじ すべりねじ

10 梯形丝杠 滑块加宽型